



# Kölner

## Der Beste Assistent

\*Лучший помощник



Только для бытового использования

### Перфоратор электрический

## KRH 900C

РУКОВОДСТВО ПО ЭКСПЛУАТАЦИИ

## РУКОВОДСТВО ПО ЭКСПЛУАТАЦИИ

### УВАЖАЕМЫЙ ПОКУПАТЕЛЬ!

Мы благодарим Вас за выбор. Вы стали обладателем продукции торговой марки Kölner, которая отличается эргономичным дизайном и высоким качеством исполнения. Мы надеемся, что наша продукция станет Вашим надежным помощником на долгие годы!

Внимательно прочтите это руководство перед использованием инструмента и сохраните для обращения к нему впоследствии!

### ОБЩИЕ УКАЗАНИЯ

При покупке изделия в розничной торговой сети требуйте проверки его рабочего состояния, комплектности, наличия штампа торговой организации и даты продажи в гарантийном талоне, являющемся неотъемлемой частью настоящего руководства. Обращаем Ваше внимание на исключительно бытовое назначение данного изделия. (Бытовое назначение подразумевает под собой непрерывное использование в течение 15-20 минут, затем отключение на 5 минут). Применение изделия в профессиональных и коммерческих целях не предусмотрено.

### ВНИМАНИЕ!

ДЛЯ ПРЕДОТВРАЩЕНИЯ ОПАСНОСТИ ВОСПЛАМЕНЕНИЯ ИЛИ ПОРАЖЕНИЯ ЭЛЕКТРИЧЕСКИМ ТОКОМ НЕ ПОДВЕРГАЙТЕ ИЗДЕЛИЕ ВОЗДЕЙСТВИЮ ДОЖДЯ ИЛИ ВЛАГИ. ВО ИЗБЕЖАНИЕ ЭЛЕКТРИЧЕСКОГО УДАРА НЕ ПЫТАЙТЕСЬ САМОСТОЯТЕЛЬНО ВСКРЫВАТЬ КОРПУС. ОБРАЩАЙТЕСЬ ЗА ОБСЛУЖИВАНИЕМ ТОЛЬКО В АВТОРИЗОВАННЫЙ СЕРВИСНЫЙ ЦЕНТР.

**МЕРЫ ПРЕДОСТОРОЖНОСТИ  
ПРИ РАБОТЕ  
С ЭЛЕКТРОИНСТРУМЕНТОМ**

1. Не используйте электроинструмент для любых иных целей, кроме указанных в данном руководстве.
2. Не допускайте использования электроинструмента неквалифицированными, несовершеннолетними лицами или людьми с недостаточными для использования электроинструмента физическими данными. В случае передачи электроинструмента другим лицам подробно расскажите о правилах его использования и дайте ознакомиться с настоящим руководством.
3. Не погружайте электроинструмент или отдельные его части в воду или другие жидкости.
4. Не используйте электроинструмент, если есть риск возгорания или взрыва, например, вблизи легковоспламеняющихся жидкостей или газов.
5. Переносите электроинструмент, держа его только за основную рукоятку.
6. Не переносите электроинструмент во включенном состоянии.
7. Убедитесь в том, что параметры сети соответствуют параметрам, указанным на электроинструменте и в настоящем руководстве.
8. Подключайте электроинструмент к сети только после того, как Вы убедитесь, что выключатель находится в выключенном положении.
9. При работе с электроинструментом пользуйтесь средствами индивидуальной защиты. В случае необходимости воспользуйтесь специальными перчатками, очками и наушниками.
10. При работе с электроинструментом рекомендуется надевать подходящую одежду, чтобы никакие части не контактировали с инструментом. Также убедитесь, что на Вас нет ничего, что могло

бы помешать работе или вызвать нежелательные последствия.

11. В целях Вашей безопасности настоятельно не рекомендуется работать с ненадежно закрепленной обрабатываемой деталью или неустойчивой поверхностью.

12. Подводите электроинструмент к обрабатываемой детали/поверхности только в выключенном состоянии.

13. При работе следует крепко держать электроинструмент за обе рукоятки.

14. Ничего, кроме обрабатываемой поверхности или детали, не должно касаться движущихся частей электроинструмента.

15. Не допускайте нагрузку электроинструмента, вызывающую его остановку.

16. Запрещается устанавливать электроинструмент стационарно (например, зажимать в тиски).

17. Не оставляйте включенный электроинструмент без внимания.

18. Не кладите электроинструмент сразу же после отключения, дождитесь полной остановки двигателя.

19. Всегда старайтесь держать электроинструмент так, чтобы пыль и мелкие частицы не летели в Вашу сторону.

20. Избегайте попадания сетевого кабеля на обрабатываемую электроинструментом поверхность.

21. Держите сетевой кабель вдали от источника нагрева, масла и острых предметов.

22. Не допускайте присутствия детей, животных или посторонних в рабочей зоне.

23. Не прикасайтесь во время работы с инструментом к заземленным предметам (например, трубопроводам, радиаторам отопления, газовым плитам, холодильнику).

24. Для отключения от сети держитесь за штекер сетевого кабеля.

## РУКОВОДСТВО ПО ЭКСПЛУАТАЦИИ

25. Всегда отключайте электроинструмент от электросети, когда Вы его не используете, а также:

- в случае любых неполадок;
- перед сменой насадок или чисткой;
- после окончания работ.

26. Не пользуйтесь электроинструментом после падения или если на нем видны какие-либо следы повреждения. Обратитесь в авторизованный сервисный центр для его диагностики и ремонта.

27. При повреждении сетевого кабеля во избежание опасности его должен заменить изготовитель, его агент или аналогичное квалифицированное лицо. Замена сетевого кабеля осуществляется в авторизованном сервисном центре согласно действующему тарифу.

28. Работа и техобслуживание должны осуществляться строго в соответствии с данным руководством.

29. Для ремонта и техобслуживания обращайтесь только в авторизованные сервисные центры.

30. Не используйте чистящие средства, которые могут повредить инструмент (бензин и прочие агрессивные вещества).

31. Запрещено детям контактировать с электроинструментом.

### **ВНИМАНИЕ!**

НИ В КОЕМ СЛУЧАЕ НЕ СЛЕДУЕТ ИСПОЛЬЗОВАТЬ ЭЛЕКТРОИНСТРУМЕНТ В СОСТОЯНИИ АЛКОГОЛЬНОГО ИЛИ НАРКОТИЧЕСКОГО ОПЬЯНЕНИЯ ИЛИ В ИНЫХ УСЛОВИЯХ, МЕШАЮЩИХ ОБЪЕКТИВНОМУ ВОСПРИЯТИЮ ДЕЙСТВИТЕЛЬНОСТИ, И НЕ СЛЕДУЕТ ДОВЕРЯТЬ ЭЛЕКТРОИНСТРУМЕНТ ЛЮДЯМ В ТАКОМ СОСТОЯНИИ ИЛИ В ТАКИХ УСЛОВИЯХ!

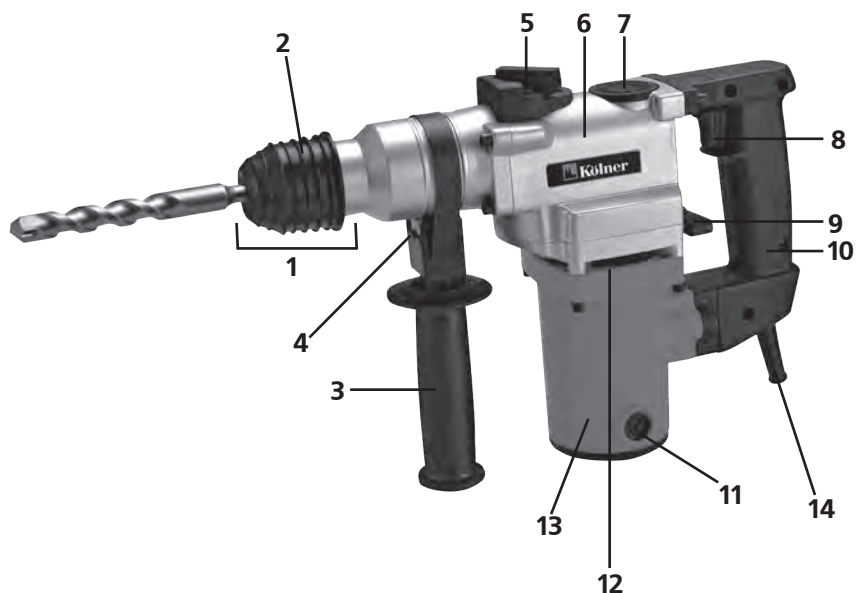

## СОСТАВНЫЕ ЧАСТИ

1. Патрон
2. Кожух патрона
3. Дополнительная рукоятка
4. Отверстие для глубиномера
5. Переключатель режимов 1
6. Редуктор
7. Крышка отсека для смазки
8. Выключатель
9. Переключатель режимов 2
10. Основная рукоятка
11. Крышка щеточного узла
12. Вентиляционные отверстия
13. Двигатель
14. Сетевая кабель

## РУКОВОДСТВО ПО ЭКСПЛУАТАЦИИ

### КОМПЛЕКТ ПОСТАВКИ

- Руководство по эксплуатации
- Перфоратор
- Дополнительная съемная рукоятка
- Глубиномер
- Бур (3 шт.)
- Долото
- Пика
- Пыльник
- Емкость со смазкой
- Угольные щетки (запасной комплект)
- Пластиковый кейс

### ПОДГОТОВКА К РАБОТЕ

**ВНИМАНИЕ!** Перед выполнением любых работ убедитесь, что инструмент выключен и отключен от питающей сети.

### УСТАНОВКА/ИЗВЛЕЧЕНИЕ НАСАДОК

Для работы с перфоратором KRH 900C используются насадки для патрона SDS-Plus.

1. Нанесите смазку на хвостовик насадки перед ее установкой.
2. Для установки насадки сдвиньте кожух патрона (2) в сторону редуктора и вставьте хвостовик насадки в отверстие патрона до упора.
3. Отпустите кожух патрона и убедитесь, что насадка надежно зафиксирована.
4. Для извлечения насадки сдвиньте кожух патрона в сторону редуктора и выньте насадку.

### УСТАНОВКА ДОПОЛНИТЕЛЬНОЙ РУКОЯТКИ

Установите дополнительную рукоятку (3). Зафиксируйте ее путем вращения по часовой стрелке.

### УСТАНОВКА ГЛУБИНОМЕРА

Ослабьте фиксацию дополнительной рукоятки, вращая ее против часовой

стрелки. Установите глубиномер в отверстие (4). Выставьте необходимую глубину сверления и зафиксируйте глубиномер, вращая рукоятку по часовой стрелке.

### ЭКСПЛУАТАЦИЯ

**ВНИМАНИЕ!** Данная модель предназначена для работы в условиях умеренного климата с диапазоном рабочих температур от +5 до +40° C и относительной влажности не более 80%.

### ВКЛЮЧЕНИЕ/ВЫКЛЮЧЕНИЕ ЭЛЕКТРОИНСТРУМЕНТА



Перфоратор включается нажатием на выключатель (8). Для отключения достаточно отпустить выключатель.

Перфоратор предназначен только для сверления отверстий в ударном и безударном режимах, а также для выполнения тяжелых работ в режиме долбления. Режим долбления и сверления с ударом используется только при работах по камню, кирпичу, бетону и т.п.

**ВНИМАНИЕ!** Перед установкой любой насадки в патрон SDS-Plus необходимо нанести смазку, поставляемую в комплекте, на хвостовик.



### ПЕРЕКЛЮЧАТЕЛЬ РЕЖИМОВ 1

Переключатель 1 (5) имеет положения:

1. «Сверление с ударом», отмеченное знаком .
2. «Долбление», отмеченное знаком .

Переключатель 1 является главным по отношению к переключателю 2, поскольку им регулируются основные режимы работы (сверление с ударом и долбление).



## **ПЕРЕКЛЮЧАТЕЛЬ РЕЖИМОВ 2**

Переключатель 2 (9) находится на задней части корпуса редуктора (6) и имеет положение: «сверление», отмеченное знаком , и «сверление с ударом», отмеченное знаком . Он является зависимым по отношению к переключателю 1, поскольку регулирует наличие, либо отсутствие удара в режимах «сверление» и «сверление с ударом».

**ПРИМЕЧАНИЕ!** Выполнять переключение режимов можно только после полной остановки электродвигателя.

## **СВЕРЛЕНИЕ**

Для сверления необходимо использовать сверла с хвостовиком SDS-Plus.

Установите переключатель 1 в положение «сверление с ударом» , а переключатель 2 в положение «сверление» , подсоедините штекер сетевого кабеля (14) к сети и работайте, прилагая слабое давление. Время от времени вынимайте бур/сверло для удаления пыли из отверстия во избежание перегрева насадки.

Сверление в металле:

Чтобы сверло не соскальзывало, рекомендуется сделать углубление при помощи кернера и молотка, затем вставить в углубление сверло и, не прилагая больших усилий, начинать сверление.



При сверлении металлов пользуйтесь смазочно-охлаждающей жидкостью. Исключения составляют чугун и латунь, которые можно сверлить без применения жидкостей.



## **СВЕРЛЕНИЕ С УДАРОМ**

После установки необходимой насадки в патрон, переведите переключатель 1

и переключатель 2 в положение «сверление с ударом» . Далее следуйте пунктам, описанным в разделе «**СВЕРЛЕНИЕ**».

## **ДОЛБЛЕНИЕ**

После установки необходимой насадки в патрон, установите переключатель 1 в положение «долбление» , а переключатель 2 в положение «сверление с ударом» . Далее следуйте пунктам, описанным в разделе «**СВЕРЛЕНИЕ**».

**ПРИМЕЧАНИЕ:** При установке переключателя 1 в положение «долбление» , а переключателя 2 в положение «сверление с ударом»  перфоратор работает в холостом режиме.

Для нормальной эксплуатации перфоратора необходимо проверять наличие в нем смазки. Для добавления смазки в перфоратор, открутите против часовой стрелки крышку отсека (7), расположенную на корпусе редуктора, добавьте смазку и закрутите крышку по часовой стрелке до упора.

## **ПЫЛЬНИК**

Для обеспечения защиты патрона от пыли в комплектации данного перфоратора предусмотрен пыльник, который надевается на хвостовик сверла/бура перед установкой в патрон. Его необходимо использовать при работах с камнем, бетоном и другими материалами.

## **ПРЕДОХРАНИТЕЛЬНАЯ МУФТА**

Перфоратор электрический KRH 900C оснащен предохранительной муфтой. При заклинивании насадки в обрабатываемом материале в режимах «сверление» и «сверление с ударом» срабатывает предохранительная муфта, вращение

## РУКОВОДСТВО ПО ЭКСПЛУАТАЦИИ

патрона прекращается и слышен характерный звук работы защитной муфты.

### ХРАНЕНИЕ И ТЕХНИЧЕСКОЕ ОБСЛУЖИВАНИЕ

**ВНИМАНИЕ!** Перед проведением работ по техобслуживанию электроинструмента всегда отключайте сетевой кабель от электросети.

1. Хранить электроинструмент необходимо при температуре окружающей среды от 0°C до +40°C и относительной влажности воздуха не более 80% в месте, недоступном для детей.
2. Необходимо особенно бережно относиться к электродвигателю, избегать попадания воды или масла в его обмотки.
3. После работы тщательно протирайте электроинструмент.
4. Следите за тем, чтобы вентиляционные отверстия всегда были чистыми.
5. В процессе эксплуатации угольные щетки подвержены износу. Своевременная замена угольных щеток значительно увеличит срок службы инструмента. Для замены угольных щеток необходимо отвернуть по очереди крышки щеточного узла (11) с обеих сторон электроинструмента против часовой стрелки, аккуратно извлечь износившиеся угольные щетки и заменить их на новые. Закрутите крышки щеточного узла по часовой стрелке.

### ГАРАНТИЙНЫЕ УСЛОВИЯ

**ВНИМАНИЕ!** При покупке изделия требуйте его проверки на предмет комплектности и исправности, а также правильного заполнения гарантийного талона.

1. Гарантийные обязательства осуществляются при наличии правильно заполненного гарантийного талона с указанием в нем даты продажи, серийного номера, наличия печати (штампа) торгующей организации, подписи продавца. При отсутствии у Вас правильно заполненного гарантийного талона мы будем вынуждены отклонить Ваши претензии по качеству данного изделия.

2. Во избежание недоразумений убедительно просим Вас перед началом работы с изделием внимательно ознакомиться с руководством по эксплуатации.

3. Обращаем Ваше внимание на исключительно бытовое назначение изделия.

4. Правовой основой настоящих гарантийных условий является действующее законодательство Российской Федерации, в частности, последняя редакция Федерального закона «О защите прав потребителей» и Гражданский кодекс Российской Федерации.

5. Гарантийный срок эксплуатации на изделие составляет 12 месяцев. Этот срок исчисляется со дня продажи через розничную сеть.

6. Наши гарантийные обязательства распространяются только на неисправности, выявленные в течение гарантийного срока, и обусловленные производственными, технологическими и конструктивными дефектами, т. е. допущенными по вине предприятия-изготовителя.

7. Гарантийные обязательства не распространяются:

7.1. На неисправности изделия, возникшие в результате:

- несоблюдения пользователем предписаний руководства по эксплуатации;
- механического повреждения, вызванного внешним или любым другим воздействием;



## РУКОВОДСТВО ПО ЭКСПЛУАТАЦИИ

- применения изделия не по назначению;
- влияния неблагоприятных атмосферных и внешних воздействий на изделие, таких как дождь, снег, повышенная влажность, нагрев, агрессивные среды;
- несоответствия параметров питающей электросети требованиям руководства по эксплуатации;
- использования принадлежностей, расходных материалов и запчастей, не рекомендованных или не одобренных производителем;
- попадания внутрь изделия инородных предметов или засорения вентиляционных отверстий большим количеством отходов, таких как пыль, стружка, мелкие частицы и т.п.

7.2. На изделия, подвергавшиеся вскрытию, ремонту или модификации неуполномоченными на то лицами.

7.3. На неисправности, возникшие вследствие ненадлежащего обращения или хранения изделия:

- наличие ржавчины на металлических элементах изделия;
- наличие окислов коллектора;
- обрывы и надрезы сетевого кабеля;
- сколы, царапины, сильные потертости корпуса.

7.4. На неисправности, возникшие в результате перегрузки изделия, повлекшей выход из строя электродвигателя или других узлов и деталей.

К безусловным признакам перегрузки относятся:

- деформация или оплавление деталей и узлов изделия;
- появление окалины на коллекторе или угольных щетках;
- одновременный выход из строя ротора и статора электродвигателя;
- потемнение или обугливание изоляции проводов.

7.5. На расходные материалы, сменные

детали, узлы, подлежащие периодической замене, такие как угольные щетки, буры, насадки, пыльник, смазка и прочее.

7.6 На изделия без читаемого серийного номера.

**Обращаем ваше внимание, что доставка изделия в сервисный центр и из него осуществляется конечным потребителем (владельцем) или за его счет.**

На детали и узлы, замененные при ремонте в авторизованном сервисном центре, предоставляется гарантия 3 месяца. Техническое освидетельствование инструмента на предмет установления гарантийного случая производится только в авторизованном сервисном центре.

### УТИЛИЗАЦИЯ

При утилизации пришедшего в негодность инструмента примите все меры, чтобы не нанести вреда окружающей среде. Не стоит самостоятельно пытаться утилизировать изделие. Настоятельно рекомендуется обратиться в специальную службу.

### ШУМОВИБРАЦИОННЫЕ ХАРАКТЕРИСТИКИ

Шумовибрационные характеристики соответствуют европейским стандартам.

Шум	Вибрация
LpA: 84dB(A)	Ah=11,42m/s <sup>2</sup>
LwA: 93dB(A)	K=1,5m/s <sup>2</sup>

## РУКОВОДСТВО ПО ЭКСПЛУАТАЦИИ

Фирма-производитель обращает внимание покупателей, что при эксплуатации инструмента в рамках личных нужд и соблюдений правил пользования, приведенных в данном руководстве по эксплуатации, срок службы инструмента может значительно превысить указанный в настоящем руководстве.

Фирма-производитель оставляет за собой право вносить в конструкцию и комплектацию изменения, не ухудшающие эксплуатационные качества товара.

Список сервисных центров можно узнать у продавца или на сайте **[www.kolner-tools.com](http://www.kolner-tools.com)**.

Импортер и уполномоченная организация по принятию претензий:

ООО «Омега»

Адрес: Россия, г. Ульяновск, ул. Локомотивная, 14

Изготовитель: Сан-Мун Индастриал Ко., Лимитед

Адрес: 136, Чангянг рд. Зон С, Нинбо Джангбей Инвестмент Пиониринг Центр, Нинбо, Китай

Сделано в КНР

Дата изготовления  
указана на серийном номере



**ТЕХНИЧЕСКИЕ ХАРАКТЕРИСТИКИ**

Напряжение сети / Частота	220 В ± 10% / 50 Гц
Потребляемая мощность	900 Вт
Число оборотов на холостом ходу	800 об/мин
Частота ударов	3600 уд/мин
Энергия удара	4,5 Дж
Патрон	SDS-plus
Режим работы	сверление/сверление с ударом/ долбление
Максимальный диаметр сверления	
дерево	40 мм
бетон	28 мм
сталь	13 мм
Длина сетевого кабеля	2 м
Срок службы	3 года
Масса/масса с кейсом	4,5/6,3 кг